

MARS 2001

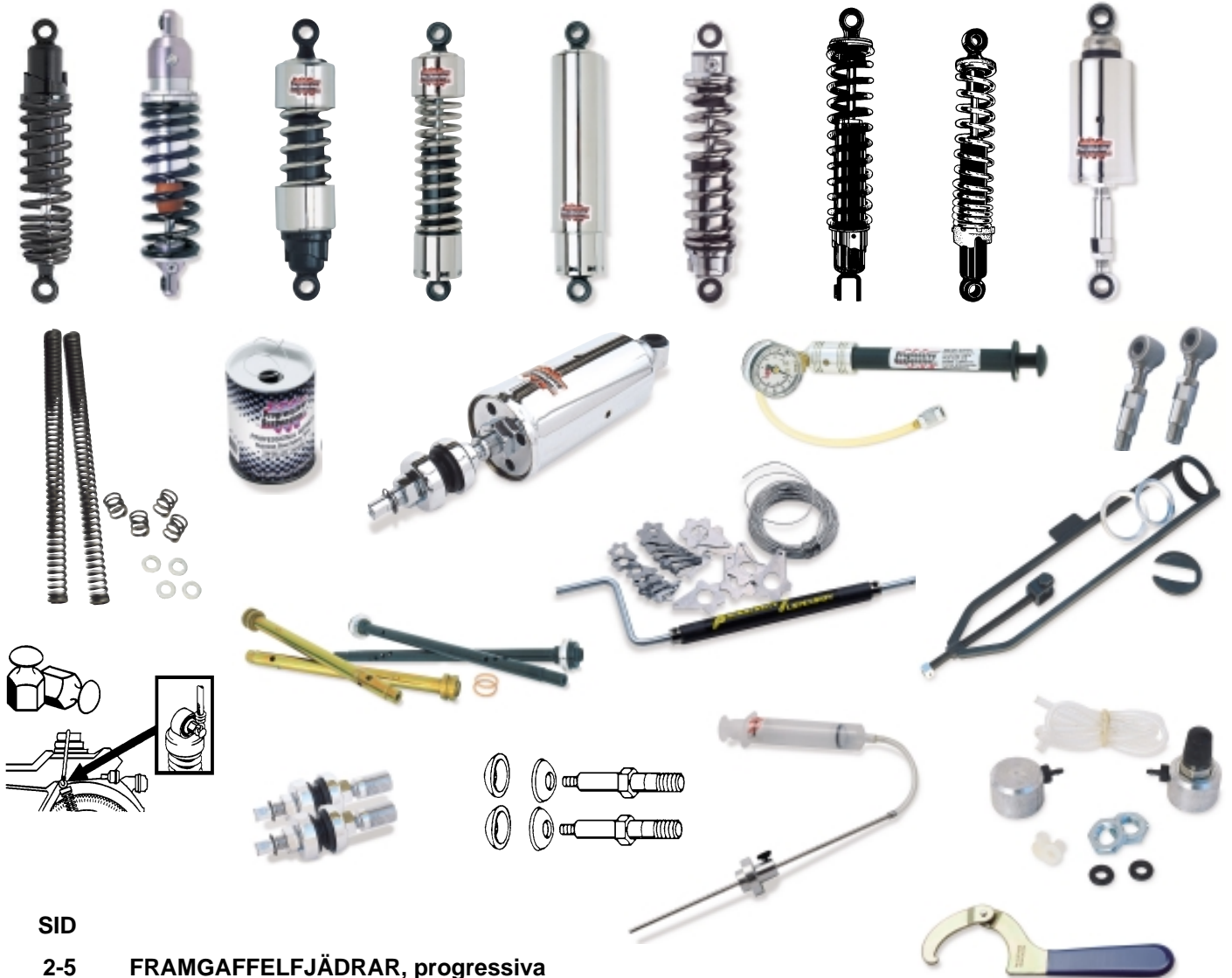

- SID
- 2-5 FRAMGAFFELFJÄDRAR, progressiva
- 6 SÄNKNINGSSATS, gaffel • DÄMPARSTÄNGER
- 7 STÖTDÄMPARE för springergaffel • BALANSERINGSKIT för luftgaffel • MINIPUMP med tryckmätare
- 8 MINIPUMP utan tryckmätare • PUMP för gaffelolja
- 9 LÅSTRÅD, rostfri • VERKTYG för låstråd • MUTTRAR med HALS för bagageremmar
- 10 UNIVERSALSTÖTDÄMPARE, Progressive Suspension m.fl
- 11 SINGELDÄMPARE 420-serien Progressive Suspension
- 12-13 STÖTDÄMPARE 412-serien japanska mc & universal. Progressive Suspension
- 14-15 STÖTDÄMPARE 418-serien japanska mc & universal. Progressive Suspension
- 16-17 STÖTDÄMPARE 412-serien Harley Davidson. Progressive Suspension
- 18-19 STÖTDÄMPARE 418-serien Harley Davidson. Progressive Suspension
- 19 BEGRÄNSNINGSSATS, stötdämparnas slaglängd. Progressive Suspension
- 20 STÖTDÄMPARE 413-serien Harley Softail. Progressive Suspension
- 20-21 MONTERINGSDELAR för Harley stötdämpare
- 22 BAKSVING + reservdelar för dito. Harley Davidson
- 23 STÖTDÄMPARE 450 I.A.S Honda GL1500 Gold Wing. Progressive Suspension
- 23-24 VERKTYG för stötdämpare

ROFFES MOTOR AB

BOX 4905 • BLEKINGEGATAN 63 • SE-116 94 STOCKHOLM • SWEDEN
 Tel 08-642 05 43, 643 70 54 • Fax 08-714 92 92 • info@roffesmotor.se

PROGRESSIVA FRAMGAFFELFJÄDRAR

Finns för alla HARLEY och de flesta JAPANSKA & EUROPEISKA MC

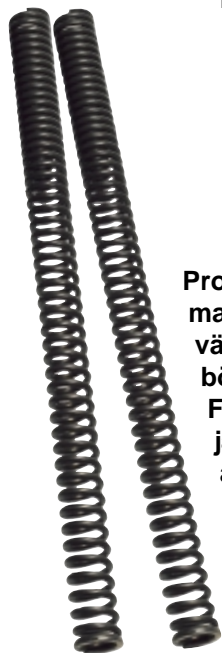

Progressive Suspensions progressiva gaffelfjädrar är tillverkade i USA av bästa tänkbara material. De "äter upp" små och stora ojämnheter i vägbanan och ger betydligt bättre vägegenskaper och komfort. En av fördelarna med progressiva fjädrar är att de är mjuka i början och ger större motstånd ju mer de belastas.

Fjäders förspänning skall i allmänhet vara ca 20-25 mm. Om fjäders övre del slutar i jämnhöjd med, eller några millimeter ovanför gaffelbenet, uppnås lämplig förspänning automatiskt när toppmuttern skruvas ner. Är fjädern kortare måste den distans av nylon användas som medföljer många fjädrar (se specifikationerna). Vi kan även leverera lösa distanser som kan kapas till önskad längd.

Utförlig monteringsanvisning (engelsk text) medföljer alla fjädrar.

VIKTIGT! Den metallbricka som medföljer, skall ligga mellan fjäder och nylondistans.

TEKNISKA SPECIFIKATIONER, PROGRESSIVA GAFFELFJÄDRAR

ROFFES best.nr	PROGRESSIVES art.nr	YTTER- diam./mm	FJÄDERNS längd/mm	DISTANSENS längd/mm	HÅRDHET lbs/inch	HÅRDHET kg/mm
67-9411	11-1134	19	381	0	30/40	0.54/0.71
67-9363	11-1115	22	502	0	30/40	0.54/0.71
67-9355	11-1109	22	502	15	35/45	0.63/0.80
335-2165	11-1120	23	502	55	35/50	0.63/0.89
67-9365	11-1119	24	483	0	25/35	0.45/0.63
67-9368	11-1125	25	483	15	35/50	0.63/0.89
67-9353	11-1106	25	486	0	35/50	0.63/0.89
67-9360	11-1103	25	486	15	35/50	0.63/0.89
67-9352	11-1104	25	486	33	35/50	0.63/0.89
67-9408	11-1116	25	527	0	30/40	0.54/0.71
67-9354	11-1108	25	527	0	35/50	0.63/0.89
67-9357	11-1111	25	527	33	35/50	0.63/0.89
67-9361	11-1107	27	457	0	35/50	0.63/0.89
67-9362	11-1114	27	502	0	25/35	0.45/0.63
67-9393	11-1135	27	508	254	16/28	0.29/0.50
67-9359	11-1101	27	520	45	30/40	0.54/0.71
67-9364	11-1117	27	559	0	30/40	0.54/0.71
67-9356	11-1110	28	520	0	30/40	0.54/0.71
67-9350	11-1100	28	533	0	45/70	0.80/1.25
67-9371	11-1128	29	502	0	30/45	0.54/0.80
67-9374	11-1136	29	572	254	16/29	0.29/0.52
67-9372	11-1129	30	470	0	35/50	0.63/0.89
335-2166	11-1130	30	470	26	35/50	0.63/0.89
335-2168	11-1523	30	470	51	35/50	0.63/0.89
335-2167	11-1132	30	470	61	35/50	0.63/0.89
67-9367	11-1124	30	470	88	35/50	0.63/0.89
67-9351	11-1102	30	527	0	45/70	0.80/1.25
67-9358	11-1112	30	527	32	45/70	0.80/1.25
67-9385	11-1138	31	533	254	18/28	0.32/0.50
67-9403	11-1151	31	572	0	25/40	0.45/0.71
67-9373	11-1133	32	400	76	50/80	0.89/1.42

ROFFES best.nr	PROGRESSIVES art.nr	YTTER- diam./mm	FJÄDERNS längd/mm	DISTANSENS längd/mm	HÅRDHET lbs/inch	HÅRDHET kg/mm
335-2069	11-1131	32	400	108	50/80	0.89/1.42
67-9399	11-1509	32.5	457	108	35/60	0.63/1.07
67-9398	11-1140UD	33	533	0	18/26	0.32/0.46
67-9375	11-1140	33	572	305	18/26	0.32/0.46
67-9370	11-1127	33	578	0	30/45	0.54/0.80
67-9400	11-1150	33	578	0	30/45	0.54/0.80
67-9369	11-1126	34	457	0	35/50	0.63/0.89
67-9380	11-1145	34	457	26	40/65	0.71/1.16
67-9366	11-1122	34	508	0	45/70	0.80/1.25
67-9384	11-1152	34	521	0	35/80	0.63/1.42
67-9394	11-1506	34	572	254	30/40	0.59/0.71
67-9386	11-1149	35	527	0	20/30	0.36/0.54
67-9387	11-1501UD	35	533	0	20/24	0.36/0.43
67-9376	11-1141	35	572	254	20/30	0.36/0.54
67-9395	11-1511	35.5	419	0	40/65	0.71/1.16
67-9388	11-1502UD	36	470	0	19/23	0.34/0.41
67-9381	11-1146UD	36	511	13&26	19/23	0.34/0.41
67-9383	11-1148	37	368	0	40/65	0.71/1.16
67-9379	11-1144	37	394	0	40/65	0.71/1.16
67-9397	11-1512	37	508	254	20/30	0.36/0.54
67-9378	11-1143MX	37	556	254	19/23	0.34/0.41
67-9407	11-1143LT	37	572	254	18/26	0.32/0.46
67-9377	11-1143	37	572	254	20/30	0.36/0.54
67-9396	11-1510	37	572	254	25/35	0.45/0.63
67-9404	11-1515	38	462	0	20/26	0.36/0.46
67-9391	11-1505UD	38	470	0	19/23	0.34/0.41
67-9390	11-1504UD	38	486	26	19/23	0.34/0.41
67-9402	11-1519	38.9	508	0	26/28	0.46/0.50
67-9392	11-1507	40	368	0	45/65	0.80/1.16
67-9401	11-1513	40.6	318	0	40/70	0.71/1.25
67-9382	11-1147UD	40.6	513	0	19/23	0.34/0.41
67-9389	11-1503UD	40.6	513	0	19/23	0.34/0.41
67-9405	11-1517	41	460	0	24/26	0.43/0.46
67-9406	11-1518	43.4	511	67	25/27	0.45/0.48

REKOMMENDATIONSTABELL PROGRESSIVA FRAMGAFFELFJÄDRAR

Progressive Suspensions progressiva gaffelfjädrar finns till nästan alla motorcyklar. Om du inte hittar din modell i rekommendationstabellen, får du titta i tabellen med tekniska specifikationer (se ovan) och jämföra med dina gamla fjädrar.

ATK	BEST.NR
med White Power Super-adj. UPSIDE DOWN-gafflar	67-9387
med White Power 4054 UPSIDE DOWN-gafflar	67-9398
BMW	
R45	450 78-85 67-9368
F650 Funduro	650 97-98 67-9394
R65	650 78-85 67-9368
R65	650 86-91 335-2166
R65	650 92-93 67-9399
K75	750 84-91 67-9369
K75	750 92-95 67-9399
R75/5/6/7	750 73-84 67-9359
R80/7	800 78-84 67-9359
R80/R80RT	800 85-91 335-2166
R80GS	800 81-86 67-9356
R80GS	800 87-94 67-9370
R80RT	800 92-95 67-9399
R90	900 73-84 67-9359
K1	1000 90-93 67-9369
K100 16 ventiler	1000 86-92 67-9369
K100LT/RS/RT	1000 84-91 67-9369
K100RS	1000 1992 67-9399
R100	1000 77-83 67-9359

BMW (forts.)	BEST.NR
R100GS	1000 88-96 67-9370
R100R	1000 92-96 67-9399
R100RS	1000 87-95 335-2166
R100RT	1000 87-93 335-2166
R100RT	1000 94-95 67-9372
CAN AM	
Alla med 40 mm gaffelben	83-85 67-9375
Alla med 42 mm gaffelben	1986 67-9376
DUCATI	
750GT/S	750 72-77 67-9372
860GT	860 75-77 67-9372
900GTS/SS	900 77-79 67-9372
HARLEY DAVIDSON	
XL	35 mm gaffelben 57-87 335-2165
XL 883/1200	39 mm gaffelben 86-96 335-2166
XL 883 Hugger	88-91 335-2166
XL 883 Hugger/1200C	92-01 335-2168
XL 883/1200 Std/Dlx	94-01 335-2168
XR 1000	83-84 335-2165
FL/FLH/FLT	1200/1340/1450 49-01 335-2069

PROGRESSIVA GAFFELFJÄDRAR (FORTS.)

HARLEY DAVIDSON (forts.)			BEST.NR
FX	1200/1340	71-86	335-2165
FXLR	1340	87-96	335-2166
FXR/FXRS	1340	82-87	335-2165
FXR/FXRS	1340	88-96	335-2166
FXR-SP-Conv	1340	87-94	335-2167
FXRT	1340	83-87	335-2165
FXRT	1340	88-92	335-2167
FXST/FLST Softail	1340/1450	84-01	335-2069
FXD Dyna Glide	1340/1450	95-01	335-2168
FXD/B/C Dyna Glide	1340	91-92	335-2167
FXDL Dyna Glide	1340/1450	93-01	335-2167
FXDS-Conv Dyna Glide	1340/1450	94-00	335-2167
FXDWG Dyna Glide	1340/1450	93-01	335-2069
FXDX Dyna Glide	1450	1999	335-2167
FXWG 4-växlad	1340	80-86	335-2069
HONDA			
CR125R	125	84-89	67-9378
CR125R	125	1990	67-9382
CR125R	125	1991	67-9389
XR200R	200	82-83	67-9393
XR200R	200	84-90	67-9374
CR250R	250	83-88	67-9378
CR250R	250	89-90	67-9382
CR250R	250	1991	67-9389
NX250 Dominator	250	88-91	67-9385
XL250	250	84-87	67-9362
XR250L	250	91-97	67-9376
XR250R	250	84-85	67-9385
XR250R	250	86-89	67-9376
XR250R	250	90-95	67-9386
XL350R (normal finish)	350	84-85	67-9370
XL350R (extra polerad finish)	350	84-85	67-9400
XR350R	350	83-85	67-9376
XR400R	400	96-00	67-9397
CR480	480	1983	67-9378
CB500 four	500	72-78	67-9353
CR500R	500	83-88	67-9378
CR500R	500	89-90	67-9382
CR500R	500	1991	67-9389
CX500	500	78-82	67-9355
CX500 Custom	500	1980	67-9355
CX500 Custom	500	81-82	67-9354
CX500 Turbo	500	82-84	67-9350
FT500	500	82-83	67-9364
GB500	500	89-90	67-9364
GL500 Silver Wing	500	81-83	67-9357
VF500F Interceptor	500	84-86	67-9367
XL500	500	79-81	67-9365
XR500	500	79-80	67-9365
XR500R	500	81-82	67-9374
CB550 four	550	72-78	67-9353
CBR600F1	600	87-90	67-9372
CBR600F2	600	91-93	67-9380
CBR600F2	600	1994	67-9395
CBR600F3	600	95-98	67-9395
VT600C Shadow	600	88-00	67-9372
XL600R (normal finish)	600	83-87	67-9370
XL600R (extra polerad finish)	600	83-87	67-9400
XLV600 Transalp	600	89-90	67-9394
XR600R	600	85-00	67-9377
CB650	650	79-83	67-9360
CB650 Custom	650	80-83	67-9354
CX650 Turbo	650	82-83	67-9350
GL650 Silver Wing	650	82-83	67-9350
NTV650 Revere	650	88-96	67-9372
NX650 Dominator	650	88-89	67-9394
XR650L	650	93-00	67-9396
XR650R	650	2000	67-9402
CB750 Custom	750	80-82	67-9353
CB750F	750	75-78	67-9352
CB750F	750	81-83	67-9356
CB750K1-K7/KZ	750	69-82	67-9352
V45 Magna & Sabre	750	82-83	67-9356
VF750C Magna	750	1988	67-9372
VF750C Magna	750	94-00	67-9369
VF750F	750	83-86	67-9351
VFR750	750	87-89	67-9372
VFR750	750	90-92	67-9380
VFR750F	750	94-97	67-9395
VT750 Shadow	750	1983	67-9370
VT750C Shadow ACE	750	98-00	67-9369
VT800 Shadow	800	1988	67-9370
CB900 Custom	900	80-82	67-9350
CB900F	900	80-82	67-9351
CBR900RR	900	92-97	67-9392
CB1000	1000	93-95	67-9379

HONDA (forts.)			BEST.NR
CB1000C	1000	1983	67-9351
CBR1000 Hurricane	1000	87-88	67-9369
CBR1000F	1000	90-96	67-9380
CBX1000	1000	79-80	67-9357
CBX1000	1000	81-82	67-9358
GL1000 Gold Wing	1000	75-79	67-9350
VF1000R	1000	84-85	67-9369
CB1100F	1100	1983	67-9351
CB1100R	1100	82-84	67-9351
GL1100 Gold Wing	1100	80-83	67-9351
ST1100 Pan European	1100	90-00	67-9369
VF1100 Magna & Sabre	1100	83-86	67-9369
VT1100 Shadow	1100	85-00	67-9369
VT1100C3 Shadow Aero	1100	98-00	67-9369
GL1200 Gold Wing	1200	84-87	67-9366
X-4 1300 (Euro)	1300	93-98	67-9379
GL1500 Gold Wing	1500	88-00	67-9384
GL1500 F6C	1500	97-01	67-9401
Passar samma modeller som 67-9377/78 men annan hårdhet 67-9407			
HUSQVARNA			
Alla äldre gafflar med 40 mm gaffelben			67-9375
med White Power Super-Adj. UPSIDE DOWN-gafflar			67-9387
med White Power 4054 UPSIDE DOWN-gafflar			67-9398
KAWASAKI			
KX125	125	83-88	67-9378
KX125	125	1990	67-9381
KX125	125	91-92	67-9390
KDX200	200	83-85	67-9385
KDX200	200	86-92	67-9378
KDX200	200	93-94	67-9388
KDX200	200	95-97	67-9381
KDX250SR	250	1991	67-9391
KLR250	250	85-00	67-9374
KLX250	250	79-80	67-9374
KLX250	250	94-96	67-9404
KX250	250	82-88	67-9378
KX250	250	1990	67-9381
KX250	250	91-92	67-9390
KLX300R	300	97-99	67-9404
GPZ500S	500	87-93	67-9356
GPZ500S	500	94-96	67-9371
KX500	500	83-84	67-9376
KX500	500	85-88	67-9378
KX500	500	1990	67-9381
KX500	500	91-92	67-9390
Z550Ltd	550	80-83	67-9353
Z/GPZ550	550	80-83	67-9357
Z/GPZ550	550	84-86	67-9353
ZR550 Zephyr	550	90-94	67-9372
GPX/GPZ 600R	600	85-87	67-9372
GPX600R	600	88-93	335-2166
KLX600	600	85-86	67-9403
ZZR600	600	90-94	67-9369
KLX650	650	87-00	67-9403
Z650	650	77-84	67-9353
Z650SR	650	78-79	67-9353
GPX/GPZ/Z750	750	81-88	67-9360
GPX750R	750	87-90	67-9372
VN750 Vulcan	750	85-00	67-9371
Z750 2&4-cyl.	750	72-83	67-9353
Z750 Turbo	750	84-85	67-9361
ZR750 Zephyr	750	91-92	67-9369
ZXR750	750	89-90	67-9379
VN800 Vulcan	800	95-00	67-9369
Z/Z1 900	900	73-76	67-9354
Z1R 900	900	76-80	67-9354
GPZ900	900	84-86	67-9361
GPZ1000RX	1000	86-87	67-9372
GTR1000	1000	86-00	67-9351
Z1000	1000	77-80	67-9354
Z1000J/R	1000	81-83	67-9356
Z1000Ltd	1000	81-82	67-9356
Z1000ST (kardan)	1000	79-81	67-9367
ZX-10	1000	88-90	67-9380
GPZ1100	1100	81-83	67-9356
Z1100ST (kardan)	1100	81-83	67-9356
ZR1100 Zephyr	1100	92-96	67-9379
ZZR1100	1100	90-97	67-9379
ZG1200 Voyager	1200	1986	67-9366
ZG1200 Voyager	1200	87-00	67-9351
ZN1300 Voyager	1300	83-88	67-9351
Z1300	1300	79-83	67-9358
VN1500 Classic	1500	98-00	67-9380
VN1500 Drifter	1500	99-00	67-9380
VN1500 Vulcan	1500	87-99	67-9369
VN1500 Vulcan Classic	1500	96-00	67-9369

PROGRESSIVA GAFFELFJÄDRAR (FORTS.)

KTM			
med White Power Super-Adj- UPSIDE DOWN-gafflar			BEST.NR 67-9387
med White Power 4054 UPSIDE DOWN-gafflar			67-9398
MAICO			
	250	81-83	67-9376
	400	81-83	67-9376
	490	81-83	67-9376
med White Power Super-Adj- UPSIDE DOWN-gafflar			67-9387
med White Power 4054 UPSIDE DOWN-gafflar			67-9398
NORTON			
750 Commando	750	68-73	67-9365
850 Commando	850	73-77	67-9365
SUZUKI			
RM125	125	82-83	67-9385
RM125	125	84-88	67-9378
RM125	125	1990	67-9381
RM125	125	1991	67-9382
DR250/S	250	90-95	67-9377
RM250	250	83-87	67-9378
RM/RMX250	250	89-90	67-9381
RM/RMX250	250	1991	67-9382
DR350	350	90-93	67-9377
DR350	350	94-99	67-9397
DR350S/SE	350	90-97	67-9377
DR350SE	350	98-99	67-9397
DR-Z400E/S	400	00-01	67-9406
GS400	400	77-78	67-9355
GS450	450	80-83	67-9355
GS500	500	77-80	67-9353
GS500E	500	89-00	67-9371
RG500	500	85-87	67-9372
RM500	500	83-84	67-9378
GS550	550	77-80	67-9353
GS550	550	81-82	67-9363
GS550E/ES	550	83-86	67-9371
GSX550ES	550	83-88	67-9371
GSF600 Bandit	600	96-99	67-9369
GSX600F Katana	600	88-97	67-9369
GSX600F Katana	600	98-00	67-9380
DR650S	650	90-95	67-9394
DR650SE	650	96-00	67-9396
GR650	650	83-84	67-9354
SV650	650	99-00	67-9380
GS750E	750	77-82	67-9354
GS750L (Custom)	750	81-82	67-9354
GSX750 E/ES	750	83-88	67-9356
GSX750F Katana	750	88-97	67-9369
GSX750F Katana	750	98-00	67-9380
GSX-R750	750	85-87	67-9369
GSX-R750	750	88-90	67-9379
GT750J (3-cyl.)	750	72-77	335-2165
VS750 Intruder	750	88-95	67-9372
VS800 Intruder	800	92-00	67-9372
VX800	800	90-92	67-9372
GS850G (kardan)	850	79-83	67-9361
GS1000E	1000	78-82	67-9353
GS1000G (kardan)	1000	80-81	67-9361
GSX1100E/ES	1100	79-85	67-9361
GS1100G (kardan)	1100	82-84	67-9353
GSX1100 Katana	1100	81-83	67-9361
GSX1100F Katana	1100	88-93	67-9369
GSX1100G (kardan)	1100	91-93	67-9383
GSX-R1100	1100	86-88	67-9369
GSX-R1100	1100	89-90	67-9383
GSF1200N Bandit	1200	97-00	67-9383
VS1400 Intruder	1400	87-00	67-9370
GV1400 Cavalcade	1400	86-89	67-9373
VL1500 Intruder LC	1500	98-00	67-9369
Passar samma modeller som 67-9377/78 men annan hårdhet			67-9407
TRIUMPH			
"Flinta" mod med invändiga fjädrar	500	-1958	67-9365
"Flinta" mod med invändiga fjädrar	650	-1962	67-9365
T120/T120R	650	70-72	67-9362
TR6	650	71-72	67-9362
T140/TR7	750	72-83	67-9362
T150 Trident	750	69-75	67-9362
YAMAHA			
YSR-50	50	87-92	67-9411
YZ125	125	1983	67-9385
YZ125	125	84-88	67-9378
YZ125	125	89-90	67-9381
YZ125	125	91-93	67-9390
WR250	250	91-93	67-9390
XT250	250	1984	67-9374

YAMAHA (forts.)			
			BEST.NR
YZ250	250	83-88	67-9378
YZ250	250	89-90	67-9381
YZ250	250	91-93	67-9390
RD350	350	84-86	67-9362
TT350	350	86-87	67-9376
RD400	400	76-79	67-9365
SR400	400	94-97	67-9365
WR400F	400	98-00	67-9405
YZ400	400	98-00	67-9405
YZ426F	426	98-00	67-9405
YZ465	465	1981	67-9378
YZ490	490	82-90	67-9378
RZ500	500	1985	67-9371
SR500	500	77-81	67-9365
SR500	500	94-97	67-9365
TT500	500	76-81	67-9362
WR500	500	1991	67-9390
XV535 Virago	535	87-00	67-9362
XZ550 Vision	550	82-85	67-9354
XJ550	550	81-83	67-9357
FJ600	600	84-85	67-9371
FZR600	600	86-88	67-9371
FZR600	600	89-98	67-9372
SRX600	600	84-85	67-9371
TT600	600	83-86	67-9377
XJ600S Diversion	600	92-98	67-9372
XT600	600	84-89	67-9376
XT600	600	90-95	67-9394
XT600 Ténére	600	84-90	67-9376
XT600E	600	91-96	67-9394
XJ650 Maxim	650	80-83	67-9353
XJ650 Seca	650	1982	67-9353
XJ650 Turbo	650	82-83	67-9353
XS650	650	77-83	67-9365
XVS650 Drag Star Classic	650	98-00	67-9369
FZ750	750	85-89	67-9372
FZR750	750	87-88	67-9369
XJ750	750	81-83	67-9359
XS750 3-cyl.	750	78-81	67-9361
XV750 Virago	750	81-83	67-9364
XV750 Virago	750	88-97	67-9371
XS850 3-cyl.	850	78-81	67-9361
XS850S Special 3-cyl.	850		67-9356
XJ900	900	83-94	67-9356
FZR1000	1000	87-88	67-9369
FZR1000	1000	89-90	67-9379
TR1	1000	1981	67-9364
XV1000	1000	82-83	67-9364
XV1000 Virago	1000	84-88	67-9371
FJ1100	1100	84-85	67-9369
XS1100	1100	78-79	67-9356
XS1100S Special	1100	81-82	67-9356
XV1100 Virago	1100	86-99	67-9371
FJ1200	1200	86-96	67-9369
V-Max	1200	85-92	67-9372
V-Max	1200	93-00	67-9379
XVZ1200 Venture	1200	83-88	67-9358
XVZ1300 Venture	1300	83-95	67-9358
XVZ1300 Royal Star	1300	96-00	67-9379
XV1600 Wild Star/Road Star	1600	99-00	67-9379
Passar samma modeller som 67-9377/78 men annan hårdhet			67-9407

CLASSIC MOTORCYCLES

På grund av det stora antalet märken och modeller av äldre klassiska motorcyklar, finns inga rekommendationer att tillgå. Nedan följer dock en uppställning över de gaffelfjädrar som är mest lämpade för dessa motorcyklar.

YTTER-diam./mm	FJÄDERNS längd/mm	DISTANSENS längd/mm	HÅRDHET lbs/inch	ROFFES BEST.NR
22	502	0	30/40	67-9363
24	483	0	25/35	67-9365
27	502	0	25/35	67-9362
27	508	254	16/28	67-9393
28	520	0	30/40	67-9356
29	502	0	30/45	67-9371
29	572	254	16/29	67-9374

Progressive Suspensions progressiva gaffelfjädrar finns till nästan alla motorcyklar. Om du inte hittar din modell i rekommendations-tabellen, får du titta i specifikationerna på sid 2-3, och jämföra med dina gamla fjädrar.

Cruise Control®

For the performance and the ride you want!



SÄNKNINGSSATS med PROGRESSIVA FRAMGAFFELFJÄDRAR

Sänker gaffeln 25 eller 50 mm, beroende på hur den monteras. Fjädrarna är progressiva och förbättrar komforten, samtidigt som din Cruiser får den riktigt låga "CUSTOM-LOOKEN", speciellt i kombination med Progressive Suspensions kortare bakstötdämpare.

Utförlig monteringsanvisning (engelsk text) medföljer alla sänkningsatser.



HARLEY DAVIDSON		BEST.NR
XL	35 mm gaffelben	84-87 335-2184
XL 883//1100/1200		88-01 335-2185
FL/FLH/FLT 4&5 växlad	1200/1340/1450	78-01 335-2186
FX 35 mm gaffelben	1340	84-86 335-2184
FXLR	1340	87-96 335-2185
FXR/FXRS 35 mm gaffelben	1340	82-87 335-2184
FXR/FXRS	1340	88-96 335-2185
FXRT 35 mm gaffelben	1340	83-87 335-2184
FXRT	1340	88-92 335-2185
FXR-SP-Conv	1340	87-94 335-2185
FXST/FLST Softail	1340/1450	84-01 335-2186
FXD Dyna Glide	1340/1450	95-01 335-2185
FXD/B/C Dyna Glide	1340	91-92 335-2185
FXDL Dyna Glide	1340/1450	93-01 335-2185
FXDS-Conv Dyna Glide	1340/1450	94-01 335-2185
FXDWG Dyna Glide	1340/1450	93-01 335-2186
FXDX Dyna Glide	1450	1999 335-2185
FXWG 4-växlad	1340	80-86 335-2186

HONDA		BEST.NR
VT600C Shadow	600 88-00	PS10-1555
VF750C Magna	750 94-95	PS10-1558
VT750 Shadow ACE	750 98-00	PS10-1550
VF750C Magna/DeLuxe	750 94-00	PS10-1550
VT1100 Shadow ACE/Spirit	1100 85-00	PS10-1550
VT1100 Aero	1100 98-00	PS10-1550
X-4 (Euro)	1300 93-98	PS10-1563
KAWASAKI		BEST.NR
VN750 Vulcan	750 85-00	PS10-1553
VN1500 Vulcan/SE/L	1500 87-99	PS10-1554
VN1500 Classic	1500 98-00	PS10-1564
VN1500 Drifter	1500 99-00	PS10-1564
VN1500 Vulcan Classic	1500 96-00	PS10-1550
SUZUKI		BEST.NR
VS700 Intruder	700 85-87	PS10-1557
VS750 Intruder	750 88-95	PS10-1556
VS800 Intruder	800 92-00	PS10-1556
VS1400 Intruder	1400 87-00	PS10-1551
YAMAHA		BEST.NR
XVS650 Dragstar Classic	650 98-00	PS10-1554
XV750 Virago	750 88-97	PS10-1552
XV1000 Virago	1000 84-88	PS10-1552
XV1100 Virago	1100 86-99	PS10-1552
V-max 1200	1200 85-92	PS10-1556
V-max 1200	1200 93-00	PS10-1563
XV1600 Roadstar/Wildstar	1600 99-00	PS10-1563

DÄMPARSTÅNG HIGH PERFORMANCE

Progressive Suspension dämparstänger för gaffelben ger, speciellt i kombination med progressiva gaffelfjädrar, avsevärt förbättrade fjädrings-egenskaper. Levereras parvis, UTAN tättningsringar.



- 335-2164** Alla Harley & Sportster med 39 mm gaffelben 1987-01 (ej Dyna Glide eller Hugger 1992-96) par
PS31-5051 Honda XR500R 1983-84, XR600R 1985-87 par
PS31-5052 Honda XR350R 1983-85 par





31 Series Damper for Springer®



STÖTDÄMPARE SOFTAIL SPRINGER

Kromad stötdämpare med utmärkta dämpningsegenskaper. Dämparen har även dubbla väggar för överlägsen hållbarhet. Passar original Springergaffel på alla Harley FXSTS/FLSTS 1988-01.

335-2182 Stötdämpare Springergaffel Harley FXSTS/FLSTS 1988-01 st

BALANSERINGSKIT FÖR LUFTGAFFEL

Progressive Suspension i USA har utvecklat den här balanseringskitsen som passar alla motorcyklar med LUFTGAFFEL och pumpventil i toppmuttrarna på båda gaffelbenen. En utjämnings slang ger exakt lika lufttryck i båda gaffelbenen. Mycket låg vikt. Hela satsen väger endast 32 gram. Locken är av aluminium. Enkel montering. Anvisning (engelsk text), medföljer.

37-9901 Balanseringskit för luftgaffel sats



MINIPUMP MED TRYCKMÄTARE

Kompakt, liten modell. Diameter 18 mm. Hela längden MED mätare, men UTAN slang, 23 cm. Slangens längd 21 cm. Enkel att använda och mycket exakt. Försedd "med "luftningsventil" så att man enkelt kan släppa ut luft för att få exakt rätt tryck. Inbyggd backventil i den gängade kopplingen gör att ingen luft läcker ut när slangen ansluts eller lossas. Pumphus i svart nylon med ventilhus i svarvad aluminium.

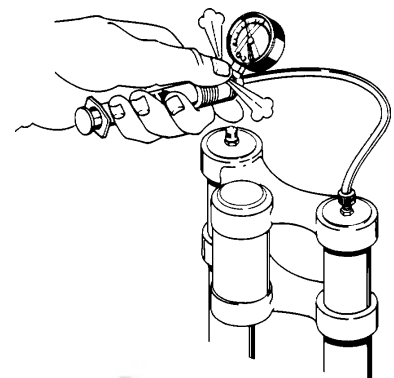

	GRADERING		LÄMPLIG FÖR BL.A.
	LBS/in (PSI)	KG/cm ²	
37-9905	15	1,05	lågtryckdäcken på ATV
37-9906	30	2,12	framgafflar
37-9907	60	4,22	framgafflar, stötdämpare
37-9908	100	7,03	stötdämpare
37-9909	200	14,06	stötdämpare



37-9908

MINIPUMP UTAN TRYCKMÄTARE

Ger ett maximalt tryck på $14,06 \text{ kg/cm}^2 = 0-200 \text{ psi}$. Lämplig för bl.a STÖTDÄMPARE och FRAMGAFFLAR med luftventil. Ger max 15 cc luft/slag. Kompakt, liten modell. Ytterdiameter 18 mm. Hela längden, UTAN slang, 18,5 cm. Slangens längd 12 cm. Inbyggd backventil i den gängade kopplingen gör att ingen luft läcker ut när slangen ansluts eller lossas. Pumphus och kolv i svart nylon.

37-9910 Minipump utan tryckmätare st



STANDARDPUMP UTAN TRYCKMÄTARE

Ger ett maximalt tryck på $5,27 \text{ kg/cm}^2 = 0-75 \text{ psi}$. Lämplig för t.ex DÄCK och STÖTDÄMPARE. Ett 2,20 mm tjockt adaptorrör, för pumpning av bl.a bollar, medföljer. Ger max 67 cc luft/slag. Ytterdiameter 30 mm. Hela längden, UTAN slang, 17,5 cm. Slangens längd 13 cm. Inbyggd backventil i den gängade kopplingen och i pumpen, gör att ingen luft läcker ut när slangen ansluts eller lossas.

37-9911 Standardpump utan tryckmätare st

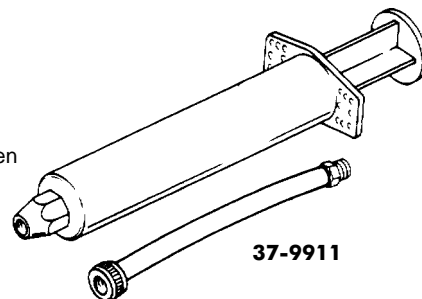

PUMP FÖR GAFFELOLJA, standard

Pump för justering av mängden gaffelolja. Den här pumpen i **standard**utförande behövs för att enkelt och snabbt justera oljenivån i gaffelbenen. Slangen är 6,5 mm utvändigt och går ner i alla gaffelben. Det är lätt att fylla på eller suga ur olja, allt efter behov. Graderad i tum och cc samt försedd med flyttbar "minnesklämma". Ytterdiameter 30 mm. Hela längden, UTAN slang, 16 cm. Slangens längd 12 cm.

37-9915 Standardpump för gaffelolja st



PUMP FÖR GAFFELOLJA, proffs

Pump för justering av mängden gaffelolja. Den här pumpen i **proffs**utförande behövs för att enkelt och snabbt få EXAKT samma oljenivå i båda gaffelbenen. En kort plastslang förbinder pumpen med ett metallrör som är 31 cm långt med 5 mm ytterdiameter. Metallröret är försedd med ett skjutbart stopp som kan låsas i önskat läge. Mycket enkel att använda, trots det medföljer en utförlig instruktion (engelsk text).

37-9914 Proffspump för gaffelolja st

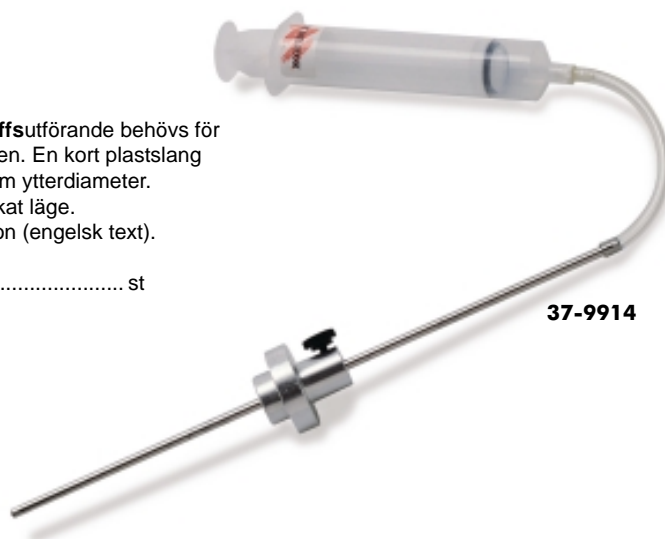

PUMP FÖR "ALLA VÄTSKOR"

Pump för "alla vätskor" som kan vara aktuella i en motorcykel, t.ex gaffelolja, motorolja, bromsvätska, destillerat vatten (ej batterisyra). Det går lätt att fylla på eller suga ur vätska, även på de mest svåråtkomliga ställen. Ytterdiameter 30 mm. Hela längden, UTAN slang, 16 cm. Slangens längd 53 cm, ytterdiameter 6,25 mm.

37-9916 Pump för "alla vätskor" st



ROSTFRI LÅSTRÅD

Lämplig för att låsa fast delar som annars lätt kan vibrera loss. Bästa tänkbara proffs-kvalitet. Finns i två dimensioner.

SWW-361	Diameter 0,64 mm (.025")	Ca 195 meter
SWW-360	Diameter 0,80 mm (.032")	Ca 118 meter
SWW-413	Diameter 0,80 mm (.032")	Ca 7,5 meter



SWW-413



SWW-360

SWW-361

VERKTYG FÖR ATT TVINNA LÅSTRÅD + TRÅD + VIKBRICKOR

Ett mycket behändigt verktyg för att snabbt, effektivt och snyggt tvinna låstråd runt delar som annars lätt vibrerar loss. De speciella rostfria vikbrickorna som håller fast tråden hindrar bultar och muttrar från att vibrera loss.

En komplett SAFETY WIRE STARTER KIT består av:

Verktyg för att tvinna låstråden + 7,5 meter 0,8mm rostfri låstråd
6 st rostfria vikbrickor med öra av vardera 6, 8 och 10 mm.

SWW-400	Verktyg + låstråd + 18 st vikbrickor	sats
SWW-401	Som SWW-400, men utan vikbrickor	sats
SWW-777	Enbart verktyget	st



SWW-400 komplett sats

VIKBRICKOR MED HÅL FÖR LÅSTRÅD

Rostfria vikbrickor med hål för låstråd. Förhindrar att bultar och muttrar vibrerar loss. Finns i tre dimensioner. Varje sats innehåller 18 brickor.

SWW-506	För M6 & 1/4" bult och mutter	sats
SWW-508	För M8 & 5/16" bult och mutter	sats
SWW-510	För M10 & 3/8" bult och mutter	sats



SÅ HÄR FÄSTER DU LÅSTRÅDEN PÅ RÄTT SÄTT

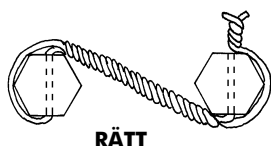

RÄTT



FEL

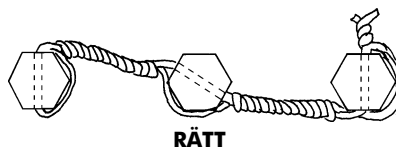

RÄTT

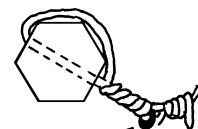

SWW-506
SWW-508
SWW-510 } vikbrickor

MUTTRAR MED HALS

Specialmuttrar i kromat stål, med hals och huvud. Mycket lämpliga för att t.ex hålla fast elastiska bagageremmar. Perfekt att användas som ersättning för övre fästmuttrarna till stötdämparna. Levereras parvis.

54-1101	M 6*	par
54-1102	M 8*	par
54-1103	M 10x1,25**	par
54-1104	M 10x1,50***	par
54-1105	M 12x1,25*	par
54-1109	UNC 5/16-18	par
54-1110	UNC 3/8-16	par
54-1107	UNF 3/8-24	par

* Standardgänga på japanska & europeiska mopeder & Mc

** Standardgänga på japanska mopeder & Mc. Passar **ej europeiska**

*** Standardgänga på europeiska mopeder & Mc. Passar **ej japanska**

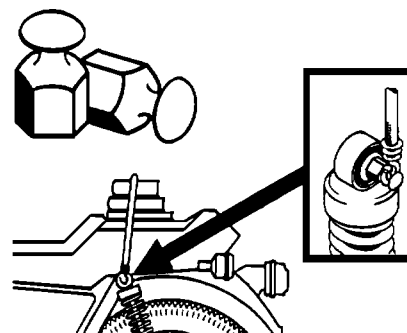

STÖTDÄMPARE MAGNUM OE. 317mm.

Tillverkade av PROGRESSIVE SUSPENSION I USA. Levereras med SVART dämparhus och KROMAD progressiv fjäder, hårdhet 100/140 lbs/tum, ställbar i 6 lägen. Stötdämparens största ytterdiameter 55 mm. Levereras med bussningar för 10, 12 eller 14mm fästbult både upptill och nertill. Längd c/c 317 mm.

Mycket universal, passar bl.a:

DUCATI	750GT/750S 75-77, 860GT 72-77.
HONDA	V45 Magna 82-83.
SUZUKI	GS250/400/550/750, GSX750.
TRIUMPH	500 62-68, T100/T100S/Daytona 69-, 650 62-69 utom "R"-modeller, 750 73-81.
YAMAHA	RD250/350/400, XS650, TX650, XS750 850/1100, XJ650.

De här stötdämparen har en liten ytterdiameter, därför lämpliga även för äldre, klassiska motorcyklar.

37-9272 Stötdämpare Magnum OE. 317 mm par

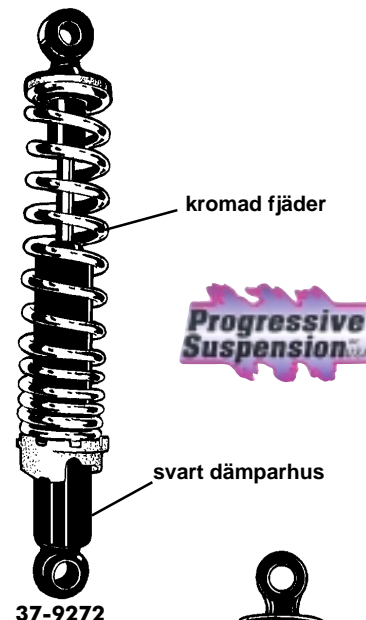

STÖTDÄMPARE MAGNUM OE. 311mm. GAFFELFÄSTE

Tillverkad av PROGRESSIVE SUSPENSION i USA. Levereras med SVART dämparhus och KROMAD progressiv fjäder, hårdhet 100/140 Lbs/tum, ställbar i 6 lägen. Stötdämparens största ytterdiameter 55 mm. Levereras med bussningar för 12, 14 eller 16 mm fästbult UPPTILL.

Gaffelfäste NERTILL, invändig bredd 22 mm. Längd c/c 311 mm.

Passar bl.a: HONDA (gaffelfäste nertill).

HONDA	CB250/350/450 twins 64-77, CB350/400/500 fours 72-78.
--------------	---

Passar även följande modeller, och sänker då sadelhöjden c.a 25mm:

HONDA	CB650/650 Custom 79-82, CB750 69-78, GL1000 Gold Wing 75-79.
SUZUKI	GSX1100 79-84.

37-9276 Stötdämpare Magnum OE. 311 mm. Honda par

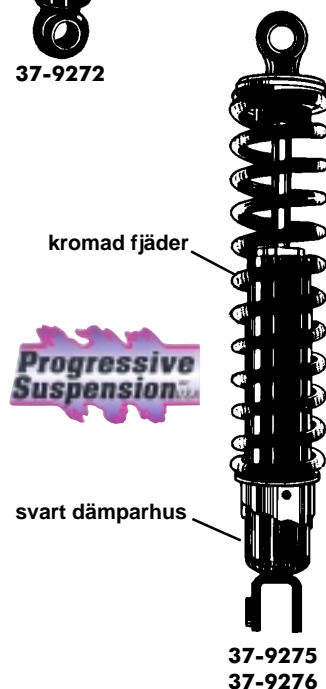

STÖTDÄMPARE MAGNUM OE. 334mm. GAFFELFÄSTE

Tillverkad av PROGRESSIVE SUSPENSION i USA. Levereras med SVART dämparhus och KROMAD progressiv fjäder, hårdhet 100/140 Lbs/tum, ställbar i 6 lägen. Stötdämparens största ytterdiameter 55 mm. Levereras med bussningar för 12, 14 eller 16 mm fästbult UPPTILL.

Gaffelfäste NERTILL, invändig bredd 22 mm. Längd c/c 334 mm.

Passar bl.a:

HONDA	CB650/650 Custom 79-82, CB750 69-78, GL1000 Gold Wing 75-79.
SUZUKI	GSX1100 79-84.

37-9275 Stötdämpare Magnum OE. 334 mm. Honda par

STÖTDÄMPARFJÄDER, 100/140 lbs/inc, kromad

Progressiv stötdämparfjäder, KROMAD. Längd 228 mm, innerdiameter 40 mm, ytterdiameter 53 mm hårdhet 100/140 lbs/inc = 1,79/2,50 kg/mm. Färgmarkering vit/violett.

Passar bla: Progressive Suspension stötdämpare 37-9272, 37-9275, 37-9276, samt många andra fabrikat.

(Den här fjädern är standardmonterad på ovanstående tre stötdämpare).

37-9354 Stötdämparfjäder, 100/140, kromad par

STÖTDÄMPARFJÄDER, 90/130 lbs/inc, kromad

Progressiv stötdämparfjäder, KROMAD. Längd 228 mm, innerdiameter 40 mm, ytterdiameter 53 mm hårdhet 90/130 lbs/inc = 1,61/2,32 kg/mm. Färgmarkering vit/blå.

Passar bla: Progressive Suspension stötdämpare 37-9272, 37-9275, 37-9276, samt många andra fabrikat.

37-9353 Stötdämparfjäder, 90/130, kromad par

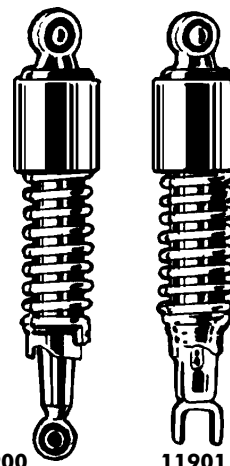

KORTA UNIVERSALSTÖTDÄMPARE 280/290 MM. HELT FÖRKROMADE

För Choppers och specialbyggen. Ger lägre körställning. Helt förkromade med progressiv fjäder, ställbar i 5 hårdheter. Levereras med bussningar för 10 eller 12 mm fästbult. Dessa dämpare är ej tillverkade av Progressive Suspension. Finns i 2 utföranden:

11900	"Standard-typ" 280 mm lång. 10/12 mm hål i båda ändar par
11901	"Honda-typ" 290 mm lång. 10/12 mm hål uppe, gaffelfäste nere ... par



420 Series Single Shock

Singeldämpare (Monoshock), 420-serien. Tillverkad av Progressive Suspension i USA. Dämparhus i aluminium, progressiv fjäder med steglöst inställbar förspänning. Returdämpningen är utifrån justerbar i 5 lägen. Dämparstång av 14 mm Chrome-Moly och hårdkromad. Gasfylld med Nitrogen som är helt separerad från stötdämparolja. Konstruktionen är UTAN separat gasbehållare, därför inga problem med monteringen.

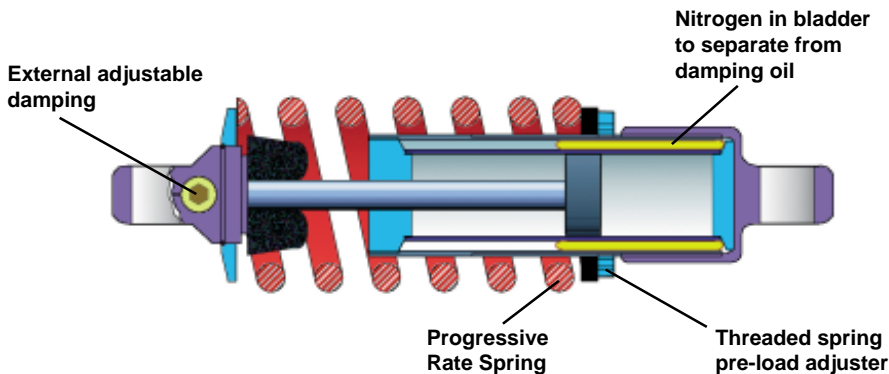

PS420-1032	BMW F650 Funduro 1997-98	PS420-1029	Kawasaki KLR250 1985-2000
PS420-1033	R80GS 1981-86	PS420-1030	KLR650 1987-2000 (Standardhöjd)
PS420-1018	R65 1985-93, R80RT 1985-95, R100RS 1987-93, R100RT 1987-97	PS420-1044	KLR650 1987-2000 (Sänker sadelhöjden ca 25 mm)
PS420-1001	K75 1984-91, K75S 1988-95, K75A/RT 1992-95 K100 1983-91, K100S 1988-91. (Ej 16 ventiler)	PS420-1016	1000GTR 1986-2000
PS420-1019	K1 1989-93, K100RS (16 ventiler) 1989-93, K1100RS/RT/LT 1992-98. (Standardhöjd)	PS420-1008	Suzuki DR250/250S 1990-95, DR350/350S/350SE 1990-99
PS420-1042	K1 1989-93, K100RS (16 ventiler) 1989-93, K1100RS/RT/LT 1992-98. (Sänker sadelhöjden ca 19 mm)	PS420-1009	DR650S 1990-95
PS420-1031	R100GS 1988-95	PS420-1020	DR650SE 1996-2000
PS420-1011	Honda XR250R 1986-95	PS420-1041	SV650S 1999-2000
PS420-1026	XR250L 1991-97	PS420-1017	GSXR-750 1988-90, GSXR-1100 1989-90
PS420-1006	XR350R 1983-85, XR500R 1983-84, XR600R 1985-87	PS420-1037	GSF1200S Bandit 1997-2000
PS420-1010	XR600R 1988-90	Yamaha	
PS420-1007	XL350R 1984-85, XL600R 1983-87	PS420-1013	FZR400 1988-90
PS420-1027	CBR600F 1987-90	PS420-1002	FZR600 1988-98
PS420-1003	CBR600F2 1991-94	PS420-1021	XJ600S Diversion 1991-98
PS420-1005	CBR600F3 1995-98	PS420-1023	XT600 1990-95
PS420-1036	VFR750F 1994-97	PS420-1034	XVS650 Drag Star Classic 1998-2000
PS420-1015	CBX1000 1981-84	PS420-1004	FJ1100 1984-85, FJ1200 1986-96
PS420-1028	ST1100 1990-2000	PS420-1014	XVZ1200/XVZ1300 1983-93
		PS420-1039	XV1600 Wildstar 1999-2000

SE ÄVEN SIDAN 23.

PROGRESSIVE SUSPENSIONS STÖTDÄMPARE 450 I.A.S TILL HONDA GL 1500 GOLD WING 1988-00.

PROGRESSIVE SUSPENSION STÖTDÄMPARE JAPANSKA MOTORCYKLAR & UNIVERSAL

412Series Shocks

Kromade övre och nedre dammskydd, 50 mm långa. Kromad progressiv fjäder. Fjäderförspänningen ställbar i 5 olika lägen.

Svart dämparkropp av stål med dubbla väggar. Gas och oljefylld. 12,5 mm dämparstång. Tillverkad i USA av Progressive Suspension. Dessa dämpare passar lika bra till CUSTOMS/ CRUISERS som till TOURING-modeller. Fästhål uppe och nere (PS412-4224C har gaffelfäste nertill). Bussningar i flera olika dimensioner medföljer.

TEKNISKA SPECIFIKATIONER

BILD	ROFFES BEST.NR	LÄNGD C/C	SLAGLÄNGD	FJÄDERHÄRDHET	
				lbs/in	kg/mm
B	PS412-4232C	279mm	45mm	90/130	1.61/2.32
B	PS412-4233C	279mm	45mm	115/155	2.05/2.77
B	PS412-4204C	279mm	33mm	230/275	4.11/4.91
A	PS412-4200C	292mm	58mm	90/130	1.61/2.32
A	PS412-4201C	292mm	58mm	115/155	2.05/2.77
A	PS412-4202C	292mm	52mm	210/250	3.75/4.46
A	PS412-4227C	305mm	76mm	90/130	1.61/2.32
A	PS412-4228C	305mm	76mm	115/155	2.05/2.75
A	PS412-4229C	305mm	63mm	210/250	3.75/4.46
A	PS412-4205C	317mm	84mm	70/120	1.25/2.14
A	PS412-4206C	317mm	84mm	95/140	1.70/2.50
A	PS412-4207C	317mm	84mm	105/150	1.88/2.68
A	PS412-4209C	317mm	77mm	120/170	2.14/3.04
A	PS412-4214C	317mm	89mm	120/170	2.14/3.04
A	PS412-4219C	317mm	75mm	140/190	2.50/3.39
A	PS412-4210C	330mm	92mm	70/120	1.25/2.14
A	PS412-4211C	330mm	92mm	95/140	1.70/2.50
A	PS412-4212C	330mm	92mm	105/150	1.88/2.68
A	PS412-4213C	330mm	86mm	120/170	2.14/3.04
A	PS412-4218C	330mm	99mm	120/170	2.14/3.04
A	PS412-4221C	330mm	85mm	140/190	2.50/3.39
A	PS412-4222C	330mm	92mm	140/190	2.50/3.39
A	PS412-4216C	343mm	100mm	70/120	1.25/2.14
A	PS412-4217C	343mm	100mm	95/140	1.70/2.50
A	PS412-4215C	343mm	100mm	105/150	1.88/2.68
A	PS412-4223C	343mm	100mm	140/190	2.50/3.39
A	PS412-4220C	362mm	100mm	95/140	1.70/2.50
A	PS412-4226C	362mm	100mm	140/190	2.50/3.39
	PS412-4224C*	330mm	89mm	120/170	2.14/3.04

*PS412-4224C har gaffelfäste nertill, i övrigt som "A"

Med längd c/c avses stötdämparens längd mellan centrum på fästhålen

Stötdämparna passar även till många landsvägsmodeller från 70- och 80-talen, t.ex: BMW, DUCATI, HONDA, KAWASAKI LAVERDA, MOTO GUZZI, NORTON, SUZUKI, TRIUMPH, YAMAHA

Besök www.progressivesuspension.com och se om just din modell finns med bland rekommendationerna, eller kontakta oss.



REKOMMENDATIONSTABELL PROGRESSIVE SUSPENSION STÖTDÄMPARE SERIE 412. JAPANSKA CUSTOM/CRUISERS

Modell	Kubik	Årsmo.	279 mm 11.0"	292 mm 11.5"	305 mm 12.0"	317 mm 12.5"	330 mm 13.0"
HONDA							
V30 Magna	500	84-86	PS412-4232C	PS412-4200C	PS412-4227C	PS412-4205C	PS412-4210C
VT500 Shadow	500	83-84					PS412-4211C
VF700C Magna	700	1984	PS412-4232C	PS412-4200C	PS412-4227C	PS412-4206C	
VF700C Magna	700	85-86	PS412-4232C	PS412-4200C	PS412-4227C	PS412-4206C	PS412-4212C
VT700 Shadow	700	84-85	PS412-4233C	PS412-4201C	PS412-4228C	PS412-4207C	
VT700 Shadow	700	86-87	PS412-4233C	PS412-4201C	PS412-4228C	PS412-4207C	PS412-4212C
V45 Magna	750	82-83	PS412-4232C	PS412-4200C	PS412-4227C	PS412-4206C	
VF750C Magna/DeLuxe	750	94-00	PS412-4233C	PS412-4201C	PS412-4228C	PS412-4207C	
VT750 Shadow	750	1983	PS412-4233C	PS412-4201C	PS412-4228C	PS412-4207C	
VT750 Shadow Ace	750	98-00	PS412-4233C	PS412-4201C	PS412-4228C	PS412-4207C	
VT800 Shadow	800	1988	PS412-4233C	PS412-4201C	PS412-4228C	PS412-4207C	PS412-4212C
V65 Magna	1100	83-86					PS412-4211C
VT1100 Shadow	1100	85-86	PS412-4233C	PS412-4201C	PS412-4228C	PS412-4207C	
VT1100 Shadow/Ace/Spirit	1100	87-00	PS412-4204C	PS412-4202C	PS412-4229C		Std. längd = 298 mm
VT1100C3 Shadow Aero	1100	98-00					
GL1500 F6C	1500	97-00		PS412-4202C	PS412-4229C	PS412-4209C	Std. längd = 330 mm
KAWASAKI							
VN750 Vulcan	750	85-00	PS412-4232C	PS412-4200C	PS412-4227C	PS412-4206C	
VN1500 Vulcan Classic	1500	96-00	PS412-4204C	PS412-4202C	PS412-4229C	PS412-4209C	
VN1500 Vulcan Drifter	1500	99-00		PS412-4202C	PS412-4229C	PS412-4209C	Std. längd = 330 mm
VN1500 Vulcan Nomad	1500	98-00		PS412-4202C	PS412-4229C	PS412-4209C	Std. längd = 330 mm
VN1500 Vulcan/SE	1500	87-99	PS412-4233C	PS412-4201C	PS412-4228C	PS412-4207C	PS412-4212C
SUZUKI							
VS750 Intruder	750	88-95	PS412-4233C	PS412-4201C	PS412-4228C	PS412-4207C	
VS800 Intruder	800	92-00	PS412-4233C	PS412-4201C	PS412-4228C	PS412-4207C	
VS1400 Intruder	1400	87-00	PS412-4233C	PS412-4201C	PS412-4228C	PS412-4207C	PS412-4212C
YAMAHA							
XV535 Virago	535	87-00	PS412-4232C	PS412-4200C	PS412-4227C	PS412-4206C	
XV700 Virago	700	84-87	PS412-4233C	PS412-4201C	PS412-4228C	PS412-4207C	
XV750 Virago	750	88-97	PS412-4233C	PS412-4201C	PS412-4228C	PS412-4207C	
XV1000 Virago	1000	84-88	PS412-4233C	PS412-4201C	PS412-4228C	PS412-4207C	
XV1100 Virago	1100	86-99	PS412-4233C	PS412-4201C	PS412-4228C	PS412-4207C	
V-Max1200	1200	85-00	PS412-4233C	PS412-4201C	PS412-4228C	PS412-4207C	PS412-4212C

Modell	Kubik	Årsmo.	343 mm 13.5"	362 mm 14.25"
HONDA				
V30 Magna	500	84-86	PS412-4216C	
VT500 Shadow	500	83-84	PS412-4217C	PS412-4220C
VF700C Magna	700	1984		
VF700C Magna	700	85-86		
VT700 Shadow	700	84-85		
VT700 Shadow	700	86-87		
V45 Magna	750	82-83		
VF750C Magna/DeLuxe	750	94-00		
VT750 Shadow	750	1983		
VT750 Shadow Ace	750	98-00		
VT800 Shadow	800	1988		
V65 Magna	1100	83-86	PS412-4217C	PS412-4220C

■ = Originallängd

Om du monterar kortare stötdämpare än original, tänk då på att alltid kontrollera att däcket inte tar i skärm, bromscaliper, kedja etc.

Om dämparens slaglängd måste begränsas, finns satser för detta, se sid 19 i denna katalog.

PROGRESSIVE SUSPENSION STÖTDÄMPARE JAPANSKA MOTORCYKLAR & UNIVERSAL

418 Series

Twin Shocks

Dämparhus i aluminium. KROMAD progressiv fjäder. Fjäderförspänningen ställbar i 4 lägen. Dämpningskraften (återdämpningen) är enkelt ställbar i 5 olika lägen. Gas och oljefylld. 12,5 mm hårdförkromad dämparstång av Chrome-Moly. Dämparkroppen har dubbla väggar, den inre av stål, för överlägsen hållbarhet. Tillverkade i USA av Progressive Suspension. Dessa dämpare passar lika bra till CHOPPERS/CRUISERS som till TOURING-modeller. Fästhål uppe och nere. Bussningar i flera olika dimensioner medföljer.



418 Series

Twin Shocks

CUSTOMS/CRUISERS/TOURING

TEKNISKA SPECIFIKATIONER

ROFFES BEST.NR	LÄNGD C/C	SLAGLÄNGD	FJÄDERHÅRDHET	
			lbs/in	kg/mm
PS418-1001C	292mm	61mm	90/130	1.61/2.32
PS418-1002C	292mm	61mm	115/155	2.05/2.77
PS418-1003C	292mm	48mm	230/275	4.11/4.91
PS418-1021C	305mm	71mm	90/130	4.61/2.32
PS418-1022C	305mm	71mm	115/155	2.05/2.77
PS418-1023C	305mm	58mm	230/275	4.11/4.91
PS418-1004C	305mm	52mm	230/275	4.11/4.91
PS418-1005C	317mm	77mm	75/120	1.33/2.14
PS418-1006C	317mm	77mm	90/130	1.61/2.32
PS418-1007C	317mm	77mm	105/150	1.88/2.68
PS418-1016C	317mm	76mm	120/170	2.14/3.04
PS418-1012C	317mm	64mm	120/170	2.14/3.04
PS418-1028C	317mm	64mm	210/250	3.75/4.46
PS418-1024C	330mm	84mm	75/120	1.33/2.14
PS418-1025C	330mm	84mm	90/130	1.61/2.32
PS418-1026C	330mm	84mm	105/150	1.88/2.68
PS418-1027C	330mm	84mm	120/170	2.14/3.04
PS418-1013C	330mm	77mm	120/170	2.14/3.04
PS418-1010C	343mm	90mm	75/120	1.33/2.14
PS418-1011C	343mm	90mm	90/130	1.61/2.32
PS418-1009C	343mm	90mm	105/150	1.88/2.68
PS418-1018C	343mm	89mm	105/150	1.88/2.68



Med längd c/c avses stötdämparens längd mellan centrum på fästhålen

Stötdämparna passar även till många landsvägsmodeller från 70- och 80-talen, t.ex: BMW, DUCATI, HONDA, KAWASAKI LAVERDA, MOTO GUZZI, NORTON, SUZUKI, TRIUMPH, YAMAHA
Besök www.progressivesuspension.com och se om just din modell finns med bland rekommendationerna, eller kontakta oss.

418 Series

Twin Shocks

CUSTOMS/CRUISERS/TOURING



REKOMMENDATIONSTABELL PROGRESSIVE SUSPENSION STÖTDÄMPARE SERIE 418. JAPANSKA CUSTOMS/CRUISERS

Modell	Kubik	Årsmod.	292 mm c/c 11,5"	305 mm c/c 12,0"	317 mm c/c 12,5"	330 mm c/c 13,0"	343 mm c/c 13,5"	362 mm c/c 14,25"
HONDA								
V30 Magna	500	84-86	PS418-1001C	PS418-1021C	PS418-1005C	PS418-1024C	PS418-1010C	
VT500 Shadow	500	83-84				PS418-1025C	PS418-1011C	
VF700C Magna	700	1984	PS418-1001C	PS418-1021C	PS418-1006C			
VF700C Magna	700	85-86	PS418-1001C	PS418-1021C	PS418-1006C	PS418-1025C		
VT700 Shadow	700	84-85	PS418-1002C	PS418-1022C	PS418-1007C			
VT700 Shadow	700	86-87	PS418-1002C	PS418-1022C	PS418-1007C	PS418-1026C		
V45 Magna	750	82-83	PS418-1001C	PS418-1021C	PS418-1006C			
VF750C Magna/DeLuxe	750	94-00	PS418-1002C	PS418-1022C	PS418-1007C			
VT750 Shadow	750	1983	PS418-1002C	PS418-1022C	PS418-1007C			
VT750 Shadow Ace	750	98-00	PS418-1002C	PS418-1022C	PS418-1007C			
VT800 Shadow	800	1988	PS418-1002C	PS418-1022C	PS418-1007C	PS418-1026C		
V65 Magna	1100	83-86					PS418-1011C	Std
VT1100 Shadow	1100	85-86	PS418-1002C	PS418-1022C	PS418-1007C	PS418-1026C		
VT1100 Shadow/Ace/Spirit	1100	87-00	PS418-1003C	PS418-1023C	Standardlängd = 298 mm			
VT1100C3 Shadow Aero	1100	98-00		PS418-1004C	PS418-1028C			
GL1500 F6C	1500	97-00	PS418-1003C	PS418-1023C	PS418-1012C	PS418-1013C		
KAWASAKI								
VN750 Vulcan	750	85-00	PS418-1001C	PS418-1021C	PS418-1007C			
VN1500 Vulcan Classic	1500	96-00	PS418-1003C	PS418-1023C	PS418-1012C			
VN1500 Vulcan Drifter	1500	99-00	PS418-1003C	PS418-1023C	PS418-1012C	PS418-1013C		
VN1500 Vulcan Nomad	1500	98-00	PS418-1003C	PS418-1023C	PS418-1012C	PS418-1013C		
VN1500 Vulcan/SE	1500	87-99	PS418-1002C	PS418-1022C	PS418-1007C	PS418-1026C		
SUZUKI								
VS750 Intruder	750	88-95	PS418-1002C	PS418-1022C	PS418-1007C			
VS800 Intruder	800	92-00	PS418-1002C	PS418-1022C	PS418-1007C			
VS1400 Intruder	1400	87-00	PS418-1002C	PS418-1022C	PS418-1007C	PS418-1026C		
YAMAHA								
XV535 Virago	535	87-00	PS418-1001C	PS418-1021C	PS418-1006C			
XV700 Virago	700	84-87	PS418-1002C	PS418-1022C	PS418-1007C			
XV750 Virago	750	88-97	PS418-1002C	PS418-1022C	PS418-1007C			
XV1000 Virago	1000	84-88	PS418-1002C	PS418-1022C	PS418-1007C			
XV1100 Virago	1100	86-99	PS418-1002C	PS418-1022C	PS418-1007C			
V-Max1200	1200	85-00	PS418-1002C	PS418-1022C	PS418-1007C	PS418-1026C		

= Originallängd

Om du monterar kortare stötdämpare än original, tänk då på att alltid kontrollera att däckets inte tar i skärm, bromscaliper, kedja etc. Om dämparens slaglängd måste begränsas, finns satser för detta, se sid 19 i denna katalog.

PROGRESSIVE SUSPENSION STÖTDÄMPARE HARLEY DAVIDSON **412**Series Shocks

Kromade övre och nedre dammskydd, 50 mm långa. Kromad progressiv fjäder. Fjäderförspänningen ställbar i 5 olika lägen.

Svart dämparkropp av stål med dubbla väggar. Gas och oljefyllad. 12,5 mm dämparstång. Tillverkade i USA av Progressive Suspension. Observera att stötdämpare avsedda för 4-växlade Big Twins inte kan användas till 5-växlade modeller.

Beroende på annan monteringsvinkel blir de alldeles för hårda. Stötdämpare avsedda för 5-växlade Big Twins kan inte användas till 4-växlade modeller. De blir alldeles för mjuka.

TEKNISKA SPECIFIKATIONER

BILD	ROFFES BEST.NR	TILLVERKARENS ART.NR	LÄNGD C/C	SLAGLÄNGD	FJÄDERHÄRDHET	
					lbs/in	kg/mm
B	340-2799	412-4005C	11.00" 279mm	1.80" 45mm	90/130	1.61/2.32
B	340-2785	412-4037C	11.00" 279mm	1.30" 33mm	230/275	4.11/4.91
C	340-2786	412-4041C	11.00" 279mm	1.30" 33mm	230/275	4.11/4.91
C	340-2810	412-4043C	11.00" 279mm	1.60" 40mm	300/350	5.36/6.25
B	340-2800	412-4030C	11.00" 279mm	1.60" 40mm	300/350	5.36/6.25
A	340-2801	412-4006C	11.50" 292mm	2.30" 58mm	90/130	1.61/2.32
A	340-2794	412-4049C	12.00" 305mm	3.00" 76mm	90/130	1.61/2.32
B	340-2787	412-4036C	12.00" 305mm	2.16" 55mm	210/250	3.75/4.46
C	340-2788	412-4042C	12.00" 305mm	2.16" 55mm	210/250	3.75/4.46
B	340-2802	412-4013C	12.00" 305mm	1.70" 43mm	300/350	5.36/6.25
C	340-2809	412-4035C	12.00" 305mm	1.70" 43mm	300/350	5.36/6.25
A	340-2803	412-4007C	12.50" 317mm	3.30" 84mm	70/120	1.25/2.14
A	340-2795	412-4001C	12.50" 317mm	3.30" 84mm	95/140	1.70/2.50
B	340-2789	412-4038C	12.63" 321mm	2.40" 61mm	210/250	3.75/4.46
A	340-2804	412-4008C	13.00" 330mm	3.62" 92mm	70/120	1.25/2.14
A	340-2796	412-4002C	13.00" 330mm	3.62" 92mm	95/140	1.70/2.50
A	340-2805	412-4009C	13.50" 343mm	3.95" 100mm	70/120	1.25/2.14
A	340-2797	412-4003C	13.50" 343mm	3.95" 100mm	95/140	1.70/2.50
B	340-2812	412-4018C	13.60" 345mm	2.00" 51mm	160/190	2.86/3.39
C	340-2806	412-4029C	13.60" 345mm	2.00" 51mm	245/340	4.38/6.07
A	340-2808	412-4024C	14.25" 362mm	3.95" 100mm	70/120	1.25/2.14
A	340-2798	412-4004C	14.25" 362mm	3.95" 100mm	95/140	1.70/2.50
B	340-2807	412-4012C	14.25" 362mm	2.00" 51mm	160/190	2.86/3.39

Med längd c/c avses stötdämparens längd mellan centrum på fästhalen



412Series Shocks
HARLEY DAVIDSON



412 Series Shocks

HARLEY DAVIDSON

REKOMMENDATIONSTABELL PROGRESSIVE SUSPENSION STÖTDÄMPARE SERIE 412. HARLEY DAVIDSON

Modell	11,0" (279 mm)	11,0" med kåpor (279 mm)	11,5" (292 mm)	12,0" (305 mm)	12,0" med kåpor (305 mm)	12,5" (317 mm)	12,6" Dyna Glide (321 mm)	13,0" (330 mm)
SPORTSTER								
57-72 Alla mod.								
73-78 XLH/XLCH								
77-78 XLCR	340-2799		340-2801	340-2794		340-2803		340-2804
79-87 Alla mod.	340-2799		340-2801	340-2794		340-2803		340-2804
88-01 883/1200 Std, Dlx	340-2799		340-2801	340-2794		340-2803		340-2804
88-91 883 Hugger	340-2799		340-2801	340-2794		340-2803		340-2804
92-01 883 Hugger/1200C	340-2799		340-2801	340-2794		340-2803		340-2804
83-84 XR1000	340-2799		340-2801	340-2794		340-2803		340-2804
4-VÄXLADE BIG TWINS								
58-72 FL/FLH								
73-86 FL/FLH/FX/FXWG	340-2800	340-2810		340-2802	340-2809			
71-72 FX								
5-VÄXLADE BIG TWINS								
80-01 FLH/FLT	340-2799		340-2801	340-2794		340-2795		340-2796
87-94 FXLR	340-2799		340-2801	340-2794		340-2803		340-2804
82-86 FXR/FXRS	340-2799		340-2801	340-2794		340-2803		340-2804
87-94 FXR/FXRS	340-2799		340-2801	340-2794		340-2803		340-2804
87-94 FXR-SP/Conv.	340-2799		340-2801	340-2794		340-2803		340-2804
83-92 FXRT	340-2799		340-2801	340-2794		340-2803		340-2804
DYNA-GLIDE								
91-92 FXD/B/C	340-2785	340-2786		340-2787	340-2788		340-2789	
93-01 Alla Dyna Glide	340-2785	340-2786		340-2787	340-2788		340-2789	

Modell	13,5" (343 mm)	13,5" med kåpor (343 mm)	14,25" (362 mm)
SPORTSTER			
57-72 Alla mod.	340-2812		340-2807
73-78 XLH/XLCH	340-2812		340-2807
77-78 XLCR	340-2805		340-2808
79-87 Alla mod.	340-2805		340-2808
88-01 883/1200 Std, Dlx	340-2805		340-2808
88-91 883 Hugger	340-2805		340-2808
92-01 883 Hugger/1200C	340-2805		340-2808
83-84 XR1000	340-2805		340-2808
4-VÄXLADE BIG TWINS			
58-72 FL/FLH		340-2806	
73-86 FL/FLH/FX/FXWG			
71-72 FX		340-2806	
5-VÄXLADE BIG TWINS			
80-01 FLH/FLT	340-2797		340-2798
87-94 FXLR	340-2805		340-2808
82-86 FXR/FXRS	340-2805		340-2808
87-94 FXR/FXRS	340-2805		340-2808
87-94 FXR-SP/Conv.	340-2805		340-2808
83-92 FXRT	340-2805		340-2808



 = Originallängd

Om du monterar kortare stötdämpare än original, tänk då på att alltid kontrollera att däckets inte tar i skärm, bromscaliper, kedja etc. Om dämparens slaglängd måste begränsas, finns satser för detta, se sid 19 i denna katalog.

PROGRESSIVE SUSPENSION STÖTDÄMPARE HARLEY DAVIDSON **418**Series Twin Shocks

Dämparhus i aluminium. KROMAD progressiv fjäder. Fjäderförspänningen ställbar i 4 lägen. Dämpningskraften (återdämpningen) är enkelt ställbar i 5 olika lägen. Gas och oljefyllt. 12,5 mm hårdförkromad dämparstång av Chrome-Moly. Dämparkroppen har dubbla väggar, den inre av stål, för överlägsen hållbarhet. Tillverkade av Progressive Suspension i USA.

Observera att stötdämpare avsedda för 4-växlade Big Twins inte kan användas till 5-växlade modeller. Beroende på annan monteringsvinkel blir de alldeles för hårda. Stötdämpare avsedda för 5-växlade Big Twins kan inte användas till 4-växlade modeller. De blir alldeles för mjuka.



TEKNISKA SPECIFIKATIONER

ROFFES BEST.NR	TILLVERKARENS ART.NR	LÄNGD C/C		SLAGLÄNGD		FJÄDERHÄRDHET	
						lbs/in	kg/mm
340-2815	418-4806C	11.50"	292mm	2.40"	61mm	90/130	1.61/2.32
340-2814	418-4837C	11.50"	292mm	1.65"	42mm	230/275	4.11/4.91
340-2792	418-4839C	11.50"	292mm	1.90"	48mm	300/350	5.36/6.25
340-2819	418-4812C	12.00"	305mm	2.80"	71mm	90/130	1.61/2.32
340-2813	418-4836C	12.00"	305mm	2.05"	52mm	230/275	4.11/4.91
340-2793	418-4813C	12.00"	305mm	2.30"	58mm	300/350	5.36/6.25
340-2816	418-4807C	12.50"	317mm	3.05"	77mm	75/120	1.33/2.14
340-2838	418-4801C	12.50"	317mm	3.03"	76mm	90/130	1.61/2.32
340-2818	418-4838C	12.50"	317mm	2.53"	64mm	210/250	3.75/4.46
340-2791	418-4815C	13.00"	330mm	3.30"	84mm	75/120	1.33/2.14
340-2790	418-4816C	13.00"	330mm	3.30"	84mm	90/130	1.61/2.32
340-2817	418-4809C	13.50"	343mm	3.53"	90mm	75/120	1.33/2.14
340-2839	418-4803C	13.50"	343mm	3.53"	90mm	90/130	1.61/2.32

Med längd c/c avses stötdämparens längd mellan centrum på fästhålen



418Series
Twin Shocks
HARLEY DAVIDSON

418 Series Twin Shocks

HARLEY DAVIDSON



PROGRESSIVE SUSPENSION STÖTDÄMPARE SERIE 418. HARLEY DAVIDSON

		11,5" (292 mm)	12,0" (305 mm)	12,5" (318 mm)	13,0" (330 mm)	13,5" (343 mm)
SPORTSTER						
77-78	XLCR	340-2815	340-2819	340-2816	340-2791	340-2817
79-87	Alla mod.	340-2815	340-2819	340-2816	340-2791	340-2817
88-01	883/1200 Std, Dlx	340-2815	340-2819	340-2816	340-2791	340-2817
88-91	883 Hugger	340-2815	340-2819	340-2816	340-2791	340-2817
92-01	883 Hugger/1200C	340-2815	340-2819	340-2816	340-2791	340-2817
83-84	XR1000	340-2815	340-2819	340-2816	340-2791	340-2817
4-VÄXLADE BIG TWINS						
73-86	FL-FLH-FX-FXWG	340-2792	340-2793			
5-VÄXLADE BIG TWINS						
80-01	FLH/FLT	340-2815	340-2819	340-2838	340-2790	340-2839
87-94	FXLR	340-2815	340-2819	340-2816	340-2791	340-2817
82-86	FXR/FXRS	340-2815	340-2819	340-2816	340-2791	340-2817
87-94	FXR/FXRS	340-2815	340-2819	340-2816	340-2791	340-2817
87-94	FXR-SP/Conv.	340-2815	340-2819	340-2816	340-2791	340-2817
83-92	FXRT	340-2815	340-2819	340-2816	340-2791	340-2817
DYNA-GLIDE						
91-92	FXD/B/C	340-2814	340-2813	340-2818		
93-01	Alla Dyna Glide	340-2814	340-2813	340-2818		



 = Originallängd

Om du monterar kortare stötdämpare än original, tänk då på att alltid kontrollera att däckets inte tar i skärm, bromscaliper, belt, kedja etc. Om dämparens slaglängd måste begränsas, finns satser för detta, se sid 19 i denna katalog.



BEGRÄNSARE AV SLAGLÄNGD, STÖTDÄMPARE

Sats för att begränsa slaglängden på stötdämparna. Passar alla dubbelstötdämpare från Progressive Suspension och de flesta dubbeldämpare av andra fabriker. Avsedd för t.ex custom-maskiner där slaglängden i vissa fall måste begränsas för att inte däckets skall ta i skärm, bromscaliper, kedja, belt etc.

- PS30-5013** Begränsare av slanglängd 0,25" (6,35 mm) sats
- PS30-5014** Begränsare av slanglängd 0,50" (12,70 mm) sats
- PS30-5015** Begränsare av slanglängd 0,75" (19,05 mm) sats



413 Series Shocks for Softails®

PROGRESSIVE SUSPENSION SOFTAIL-STÖTDÄMPARE 1984-99

Gasstötdämpare finns för alla Harley FLST/FXST Softail 1984-99. Ger betydligt förbättrade dämpningsegenskaper. Hårdare fjäder än original, med mindre risk för genomslag. Även justerbar fjäderförspänning på stötdämparna 1989-99. Finns i längder som direkt ersätter original, samt även en längd som sänker cykelns bakdel ca 1" (25 mm). **Guld-zinkad** eller **kromad** finish. Levereras parvis.

SOFTAIL FLST/FXST 1984-88

- 340-2820** Originallängd. Guldzinkad. par
- 340-2822** Sänker 1" (25 mm). Guldzinkad. par

SOFTAIL FLST/FXST 1989-99

- 340-2821** Originallängd. Guldzinkad. par
- 340-2826** Originallängd. Kromad. par
- 340-2823** Sänker 1" (25 mm). Guldzinkad. par
- 340-2828** Sänker 1" (25 mm). Kromad. par



PROGRESSIVE SUSPENSION STÄLLBARA SOFTAIL-STÖTDÄMPARE 2000-2001

Justerbar gasstötdämpare för alla Harley FLST/FXST Softail 2000-2001. Med dessa kompletta stötdämpare kan höjden steglöst ställas in från original till 2" (51 mm) **lägre**. Levereras parvis.

- 340-2830** Ställbar. Standard → 2" (51 mm) lägre. Guldzinkad. par
- 340-2831** Ställbar. Standard → 2" (51 mm) lägre. Kromad. par



PROGRESSIVE SUSPENSION JUSTERBARA ÖGLEBULTAR SOFTAIL 1984-88

Progressive Suspension justerbara öglebultar för stötdämparna på alla Harley Softail 1984-88. (Passar **endast** till Progressive Suspension stötdämpare, **ej** till Harley originaldämpare). Med denna sänkningssats kan höjden steglöst ställas in från original till 2" (51 mm) lägre. Monteringsanvisning, engelsk text, medföljer. Levereras i komplett sats till två dämpare.

1984-88 passar endast till Progressive Suspension stötdämpare, ej till Harley originaldämpare

- 340-2850** Sänkningssats. Softail 1984-88. Standard → 2" (51 mm) lägre. Guldzinkad. par
- 340-2851** Sänkningssats. Softail 1984-88. Standard → 2" (51 mm) lägre. Kromad. par

1989-99 passar både till Progressive Suspension stötdämpare och till Harley originaldämpare

- 340-2852** Sänkningssats. Softail 1989-99. Standard → 2" (51 mm) lägre. Guldzinkad. par
- 340-2853** Sänkningssats. Softail 1989-99. Standard → 2" (51 mm) lägre. Kromad. par



PROGRESSIVE SUSPENSION JUSTERBAR SÄNKNINGSSATS SOFTAIL 2000-01

Progressive Suspension justerbar sänkningssats för stötdämparna på alla Harley Softail 2000-01. (Passar både till Progressive Suspension och Harley original stötdämpare). Med denna sänkningssats kan höjden steglöst ställas in från original till 2" (51 mm) lägre. Monteringsanvisning, engelsk text, medföljer.

- 340-2854** Sänkningssats. Softail 2000-01. Standard → 2" (51 mm) lägre. Guldzinkad. par
- 340-2855** Sänkningssats. Softail 2000-01. Standard → 2" (51 mm) lägre. Kromad. par



BULT OCH BRICKSATS

För montering av stötdämparna på alla Softail 1984-99. Passar både original och Progressiv Suspension stötdämpare. Satsen består av 4 ansatsbultar OEM 4074 och 4 brickor OEM 6724.

- 340-2840** Bultsats. Zinkad. Softail 1984-99. sats
- 340-2841** Bultsats. Kromad. Softail 1984-99. sats

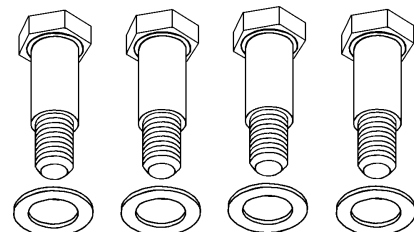

MONTERINGSDELAR FÖR HARLEY STÖTDÄMPARE

Samtliga delar förkromade/förzinkade. Alla delar enligt bild ingår

Monteringssats övre stötdämparfäste

340-2750	FL 1958-66	(OEM 54515-58A)	sats
340-2751	FL 1967-72, FX 1972	(OEM 54515-67)	sats
340-2752	FL/FX 4-växlad 1973-86	(OEM 54515-73)	sats
340-2756	Sportster 1957-74	(OEM 54515-56B)	sats

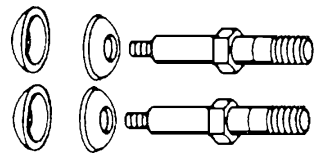

340-2750 → 340-2756

Monteringssats nedre stötdämparfäste

340-2760	FL 1958-66	(OEM 54517-58)	sats
340-2761	FL 1967-72, FX 1972	(OEM 54517-67)	sats
340-2762	FL/FX 4-växlad 1973-86	(OEM 3958)	sats
340-2766	Sportster 1957-74	(OEM 54516-72)	sats

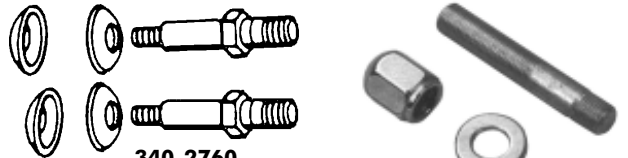

340-2760
340-2761

340-2762

Gummibussning övre och nedre stötdämparfäste

2-delad för enklare montering. Levereras parvis (2 halvor).

340-2780	FL/FLH 1958-, FX 1971-72, Sportster 1957-74	(OEM 85210-42A)	par
-----------------	---	-----------------------	-----



340-2780

340-2777
340-2776

Låsmuttrar, nyloc. Extra låga. Kromade

	GÅNGA	6-KANTENS DIAM. (NYCKELVIDDEN)		
340-2777	UNF 1/2-20	3/4"	höjd 8,25 mm	(OEM 7572W) st
340-2776	UNF 5/8-18	15/16"	höjd 10,15 mm	(OEM 7993)

Kromade specialmuttrar, övre stötdämparfäste

Mutterns ovandel svagt rundad. Perfekt showkrom.

	GÅNGA	SEKKANTENS DIAM. (NYCKELVIDDEN)		
340-2778	UNF 3/8-24	34,80 mm	st
340-2779	UNF 1/2-20	35,00 mm	st



340-2778



340-2777
340-2776

Brickor, kromade

Kraftigt utförande. Godstjocklek 2,25 mm.

	YTTRE- DIAMETER	FÖR BULT- DIAMETER		
340-2768	kupad 28 mm	3/8"	st
340-2769	kupad 28 mm	1/2"	st
340-2770	kupad 33 mm	3/8"	(OEM 54543-65)	st
340-2771	kupad 33 mm	1/2"	(OEM 54545-65)	st
340-2772	kupad 33 mm	5/8"	(OEM 54544-65)	st
340-2773	plan 25 mm	1/2"	(OEM 6718)	st



340-2768 → 340-2772

MONTERINGSSATS SPECIAL, NEDRE STÖTDÄMPARFÄSTE

Dubbelgängade pinnbultar. I satsen ingår även kromade kupolmuttrar, låsmuttrar, brickor.

340-2763	FXR/FXRS 1982-	(OEM 1614)	sats
340-2767	Sportster 1982-	(OEM 4081)	sats

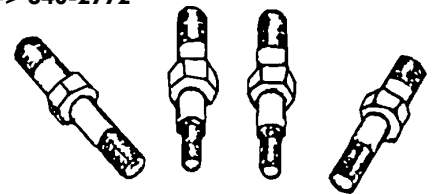

KONVERTERINGSSATS SPORTSTER ÖVRE och NEDRE STÖTDÄMPARFÄSTE

Bultsats som bygger om det gamla Sportster 1957-74 stötdämparfästet till det senare med 1/2" bussningsdiameter. Komplet sats enligt bild.

340-2757	Konverteringssats stötdämparfäste	sats
-----------------	---	------

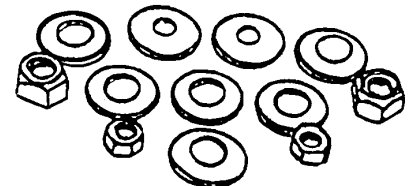

340-2757

KROMADE KÅPOR ÖVRE STÖTDÄMPARFÄSTE

Kromade kåpor som passar utanpå övre stötdämparfäste.

340-2630	4-växlad Big Twins 1958-84	(OEM 54704-52)	par
340-2632	4-växlade FL 1970-84	(OEM 54704-65)	par
340-2632	4-växlad FX/FXWG 1971-86	(OEM 54704-65)	par
340-2630	Sportster 1957-78	(OEM 54704-52)	par
340-2631	Sportster 1975-78	(OEM 54704-75T)	par
340-2632	Sportster 1965-74	(OEM 54704-65)	par



340-2630



340-2631
340-2632

BAKSVING, STANDARDUTFÖRANDE

Alla fästen sitter exakt som på originalsvingen. Passar alla 74 & 80" med kedja och bananok 1973-83. Svingen levereras utan lösa delar. Motsvarar OEM 47500-73.

340-2468 Baksving, svart 1973-83 st

DELAR TILL LAGRINGEN AV SVINGEN

340-2470 Svingaxel FL 1958-86, FX 1971-86. Gänga 5/8-18 UNF.
(Motsvarar OEM 47510-58) st

340-2480 Svingaxel, Sportster 1957-80. Gänga 1/2-20 UNF.
(Motsvarar OEM 47511-52) st

350-3810 Koniskt rullager, FL 1958-86, FX 1971-86
(Motsvarar OEM 9052, 9033) st

235-9686 Packbox FL/FX 1958-72
(Motsvarar OEM 47519-58) st

235-9687 Packbox FL/FX 1973-86 (utom FLT)
(Motsvarar OEM 47519-72) st

340-2471 Distanser FL 1958-86, FX 1971-86
(Motsvarar OEM 47517-58) par

340-2473 Låsbricka FL 1958-86, FX 1971-86
(Motsvarar OEM 47513-58) st

150-1154 Sexkantmutter, kromad (5/8-18 UNF) st

54-2281 Nyloc låsmutter, kromad (5/8-18 UNF) st

150-1058 Kupolmutter, kromad (5/8-18 UNF) st

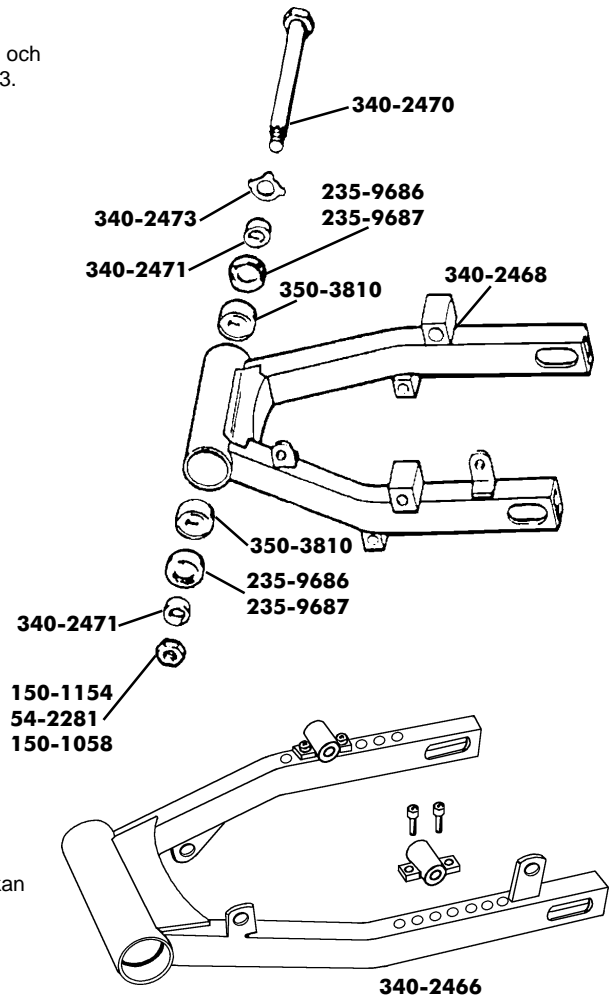

STÄLLBAR BAKSVING

Kromad svingarm med en speciell flyttbar fästplatta för stötdämparfästet som kan flyttas i fyra olika lägen, vilket gör det möjligt att sänka maximalt 1-5/8" eller att höja 5/8".

Den ställbara svingarmen passar alla 4-växlade 1200 & 1340 1972-84 med kedjedrift och bananok. Perfekt krom. Tillverkad i USA.

340-2466 Ställbar baksving, kromad FL&FX 1972-84 st

KROMADE KÅPOR, SVINGARMSBULTEN. SOFTAIL

Kromade kåpor som täcker över de synliga delarna av svingarmsbulten på Softail (utom FatBoy) 1984-2001. De hålls på plats av kromade insexbultar. Skyddar bulten och förhöjer utseendet. Levereras parvis komplett med låsskruvar.

340-2524 Kromade kåpor svingarmsbulten Softail 1984-01 par



TÄCKKÅPOR BAKAXEL OCH STRÄCKKARE. SOFTAIL

Gjutna, kromade täckkåpor för bakaxel och sträckkare. Rent och snyggt utseende. Monteras enkelt på några minuter.

Passar Heritage Softail 1986 och alla Softailmodeller 1987-2001.

340-2527 Täckkåpor över bakaxel och sträckkare, Softail par

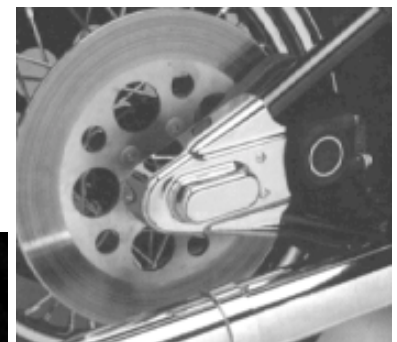

KROMADE SVINGARMSLOCK FXR

Kromade lock för svingarmen FXR 1982-89 (OEM 47850-88T).
Levereras med bultar och låsbrickor.

340-2474 Kromade svingarmslock FXR 1982-89 par

STÖTDÄMPARE GL1500. PS450 IAS

PROGRESSIVE SUSPENSIONS nya 450 IAS stötdämpare för HONDA GL1500 Gold Wing. Den här stötdämparen ersätter dämpningsenheten på vänster sida och användes tillsammans med original luftsystem.

I.A.S teknologin i stötdämparen ändrar blixtnabbt från hård dämpning till mjuk dämpning och tillåter därför hjulet att röra sig och "följa med" när det träffar hål eller gupp i vägbanan. Resultatet blir en ypperlig stabilitet och komfort. Användes tillsammans med original luftsystem.

PS450-1001B Stötdämpare GL1500 Gold Wing 1988-00 st



VERKTYG FÖR STÖTDÄMPARFJÄDRAR

Specialverktyg för enkel demontering och montering av stötdämparfjädrarna på de flesta DUBBELSTÖTDÄMPARE och många MONOSHOCK.

26-0080 Specialverktyg stötdämparfjädrarna st

26-0080



26-0078



26-0079

HAKNYCKEL, ENKEL, DUBBELDÄMPARE

ENKEL haknyckel för justering av fjäderns förspänning på de flesta DUBBELDÄMPARE.

Haknyckelns "tand" är: 6 mm bred, 3,25 mm tjock, 3,25 mm hög.

26-0078 Haknyckel, enkel st

HAKNYCKEL, DUBBEL, DUBBELDÄMPARE

DUBBEL haknyckel, "modell sax", för enkel justering av fjäderns förspänning på de flesta DUBBELDÄMPARE.

Haknyckelns "tänder" är: 6 mm breda, 3,25 mm tjocka, 3,25 mm höga.

26-0079 Haknyckel, dubbel st

STÖTDÄMPARVERKTYG

Specialverktyg för enkel demontering och montering av stötdämparfjädrar på de flesta DUBBELDÄMPARE, både med LUFT och OLJA. Flera adapters, som passar många olika fabrikat, medföljer. (Passar INTE Yamaha FJ1100/1200). Verktyget kan fästas i skruvstycke. . Ett kvalitetsverktyg tillverkat av Progressive Suspension i USA.

26-0083 Stötdämparverktyg st



VERKTYG, STÖTDÄMPARNA SOFTAIL 1984-2001

Specialverktyg för att TA ISÄR och SÄTTA IHOP stötdämparna på Harley Davidson SOFTAIL 1984-01. Passar både till ORIGINAL och PROGRESSIVE SUSPENSION SOFTAIL-dämpare 1984-01. Instruktioner (engelsk text) medföljer. Verktyget kan fästas i skruvstycke. Ett kvalitetsverktyg tillverkat av Progressive Suspension i USA.

216-7945 Specialverktyg stötdämparna Softail 1984-2001 st

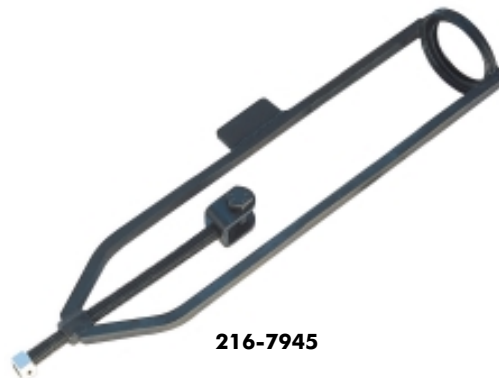

HAKNYCKEL, JUSTERBAR, MONOSHOCKDÄMPARE

Haknyckel för enkel justering av fjäderns förspänning på MONOSHOCKDÄMPARE. Handtaget är plastöverdraget för säkert grepp och verktyget är självjusterande för olika diametrar. Ett kvalitetsverktyg tillverkat av Progressive Suspension i USA.

26-0081 Haknyckel för justering fjäderförspänning på monoshockdämpare st



26-0081



HAKNYCKEL, MONOSHOCKDÄMPARE, användes med 3/8" spärrskaft

En liten haknyckel, avsedd att användas tillsammans med 3/8" spärrskaft, för enkel justering av fjäderns förspänning på MONOSHOCKDÄMPARE. Verktyget är speciellt lämpligt att användas när utrymmet är begränsat.

26-0082 Haknyckel för justering fjäderförspänning på monoshockdämpare st



26-0082



ROFFES MOTOR AB

BOX 4905 • BLEKINGEGATAN 63 • SE-116 94 STOCKHOLM • SWEDEN
TEL 08-642 05 43, 643 70 54 • FAX 08-714 92 92 • info@roffesmotor.se